



未来に選ばれるサステナブル製品・サービスが
一堂に集結

第4回 SUSTAINABLE★
SELECTION EXPO
サステナブル★セレクションEXPO
—— 2026 in 東京 ——

出展のご案内



開催日

2026年11月12日~14日



会場

東京都立産業貿易センター
浜松町館



サステナブル★セレクション事務局

開催に向けて -サステナブルな商品と未来志向の企業が集う展示会-

「サステナブル★セレクション」とは、サステナブル(持続可能)な理念と手法で開発された製品・サービスを選定し、推奨する仕組みです。製品・サービスの社会への貢献や商品を取り扱う組織の取り組みをもとに、三つの星で評価しています。

★一つ星 製品・サービスが持続可能な社会づくりに貢献していること

★★二つ星 一つ星に加え、企業・団体がサステナブル経営に取り組んでいること

★★★三つ星 二つ星の中から、特に大きな社会的インパクトを生み出していること

「サステナブル★セレクションEXPO」は、

サステナブル★セレクションに選定された製品・サービスを中心に、生活者やビジネス関係者の皆様にご紹介する **展示・販売・商談会(BtoBtoC)** です。

来場者との交流を通じて、新たなビジネス機会の創出や価値の発信を目的としています。

本EXPOは、国内最大級のオーガニックの祭典「**オーガニックライフスタイルEXPO**」と同時開催し、厳選されたサステナブル・エシカルな商品と出会える場を提供いたします。

皆様の製品・サービスを多くの来場者に知っていただく機会として、ぜひご出展いただけますようお願い申し上げます。

取り組みなどを紹介できる
展示

商品を生活者に届ける
販売

業界関係者とつながる
商談

学べる&つながる
イベント

他社とネットワークつくる
交流

開催概要

【名称】 第4回 サステナブル★セレクションEXPO 2026 in 東京

【会期】 2026年11月12日(木)13日(金)14日(土)／3日間開催 10:00～17:00

【会場】 東京都立産業貿易センター浜松町館 ※開催フロアは現在調整中です。

【入場料】 1,000円(税込) ※紹介状持参/事前登録者無料

【来場目標】 20,000人／業界関係者、一般、学生

【開催趣旨】 全国のサステナブルな製品/サービスを支援し、社会やマーケットでの存在感を更に高めること

- ・社会課題解決型の製品・サービスを更に社会へ広める場
- ・社会性・環境性を第三者目線で評価した製品・サービスの推奨の場
- ・サステナブル企業団体が一堂に会することにより情報共有やコラボレーションをはじめ同じ志を持ったつながりを構築する場

【後援】 申請中

【協賛】 西武信用金庫 ※その他企業・団体募集中

【主催】 一般社団法人サステナ経営協会

【共催】 株式会社オルタナ／一般社団法人オーガニックフォーラムジャパン

【出展条件】 サステナブルな理念と手法で開発された製品・サービスを取り扱っている企業・団体
※「サステナブル★セレクション」選定企業・団体以外の出展には審査がございます

【同時開催】 第11回 オーガニックライフスタイルEXPO EAST in 東京 ほか

【事務局】 サステナブル★セレクション事務局

(株式会社オルタナ／一般社団法人 オーガニックフォーラムジャパン 内)

【公式サイト】 https://www.alterna.co.jp/sustainable_selection/expo/

特徴

①サステナビリティに関心が高い来場者へダイレクトにアプローチ(BtoC)

貴社の製品やサービス、環境・社会貢献の取り組みを、サステナビリティへの関心が高い生活者に直接アピールできます。国内最大級のオーガニックの祭典「オーガニックライフスタイルEXPO」との同時開催により、幅広い新規顧客の獲得や情報拡散につなげることが可能です。

出展ブースでは、販売のほか、サンプリングやアンケートなどを通じて専門性の高い市場調査・マーケティングの場としてもご活用いただけます。

②ビジネスマッチングを軸にサステナブルビジネスを拡大(BtoB)

様々な業界関係者との商談の機会や、新たなビジネスパートナーとの出会いの場をご提供します。

来場予定業界: 卸・流通・商社 / 小売・百貨店 / 食品・製造メーカー / メディア / 外食・レストラン / 官公庁 / NPO・NGO など

③サステナブル・ビジネスメディアを通じた情報発信

日本初のサステナブル×ビジネスマガジン「オルタナ」を発行する株式会社オルタナが、WEBを通じて出展者情報を広く発信します。さらに出展特典として、企業PR動画を会場で収録し、会期後にWEB上で公開いたします。

出展小間仕様

■一般出展ブース 350,000円(税別)/1小間

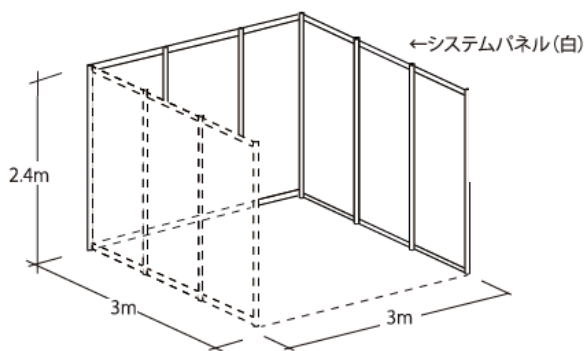

一般小間 出展料金(税別)	ブースサイズ: 幅3m×奥行3m×高さ2.4m=9㎡	
	350,000円	早期割引 330,000円

■ミニ出展ブース 280,000円(税別)/1小間

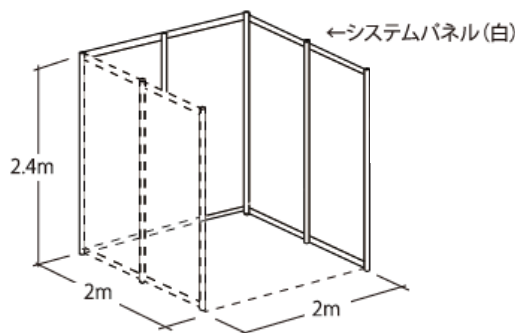

ミニ小間 出展料金(税別)	ブースサイズ: 幅2m×奥行2m×高さ2.4m=4㎡	
	280,000円	早期割引 260,000円

(注) 早期お申込期限2026年4月17日(金)まで、お振込期限2026年5月末日までとさせていただきます。

■ミニ出展ブース(壁無し) 230,000円(税別)/1小間

※サステナブル★セレクション選定企業かつ、
年商5,000万円以下限定

ミニ小間 (壁無し) 出展料金(税別)	ブースサイズ: 幅2m×奥行2m×高さ2.4m=4㎡	
	230,000円	早期割引 -

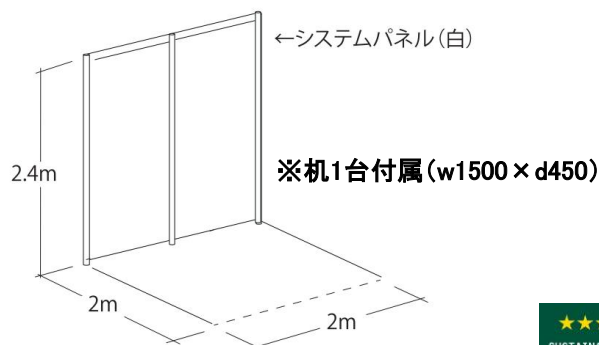

■小間料金に含まれるもの

- ・出展スペース費
- ・壁面システムパネル・社名看板(W900×H350サイズ)
- ・基準時間内の会場使用料及び照明・空調費
- ・共用施設の施工及び維持費
- ・広報告知費
(招待券、チラシ、ポスター、会場マップほか広告宣伝など)
- ・公式サイトへの出展社基本情報掲載費
- ・来場動員プロモーション費
- ・主催事務局による企画、運営、安全管理、施設運営費用
- ・出展者マッチング基本運営費
- ・ミニ小間(壁無し)は机1台付属(w1500×d450)

■注意事項

- 注) 会場の規定上、酒類のコップ等に注いでの販売は出来ません。尚、未開封での酒類販売は可能です。
- 注) 備品、コンセント、電気工事、給排水設備費、共同給排水設備使用料は有料オプションです。
- 注) 調理行為を行う場合は保健所の指導により、ブース内に調理加工場、給排水設備等の別途スペースが必要です。
- 注) 小間装飾は出展マニュアルに定められた装飾規定に従い、施工を行ってください。
- 注) 共同出展として、1小間に対し複数エントリーは可能です。その際必ず幹事会社を明確にしてください。
- 注) 会場での販売は可能です。金銭は必ず出展者で責任をもって管理ください。
- 注) ブース内での盗難、事故等は保険を掛けるなど出展者の責任で運営管理を行ってください。

■よくある質問

Q: 試飲・試食はできますか？

可能です。共同給排水設備使用料として3日間で税込5,500円(予定)が発生いたします。

Q: お酒の試飲はできますか？

試飲は可能ですが、コップに注いでの販売は出来ません。(試飲には共同給排水設備使用料が発生します)

Q: 振込期日に間に合わない場合はどうしたらいいですか？

支払い確約書にご記入いただく事で柔軟にご対応させていただきます。

Q: 出展当日までの流れを教えてください。

9月に予定しているオンライン出展者説明会で、出展及び提出書類のご説明、ブース展示・装飾のアドバイス等をさせていただきます。(欠席及び説明後に申込された方にはアーカイブをご送付します)。提出書類(備品類の申込や搬入方法、ブースレイアウト図等)の期日は別途ご案内いたします。

出展規定・出展申し込み方法

出展申し込み締切

出展のお申し込みはこちら

<https://www.alterna.co.jp/expo2026/>

※サステナブル★セレクションEXPOでは、独自の出展審査がございます。出展エントリー申込書に必要事項ご記入の上、事務局へご提出ください。受領後、事務局にて審査の上、出展承諾確認のご連絡をいたします。尚、趣旨にそぐわない場合はお断りする場合がございます。



2026年7月31日(金)まで

※早期割引は4月17日(金)まで

※締切前に募集小間数に達する場合がございます。お早めのお申し込みをお待ち申し上げます。

開催までのスケジュール

全体スケジュール

2026年4月

5月

7月

8月

9月

11月

出展検討

4月17日(金)
早期申込締切

5月29日(金)
早期出展料支払い

出展審査・確定

7月31日(金)
出展申込締切

8月末
出展料支払い

(オンライン開催)
出展者説明会

11月10日(火)
11月11日(水)
搬入・準備日

11月12日(木)
11月13日(金)
11月14日(土)
開催日

第3回開催来場実績

※オーガニックライフスタイルEXPO合同(来場:19,819名/3日間)

来場目的

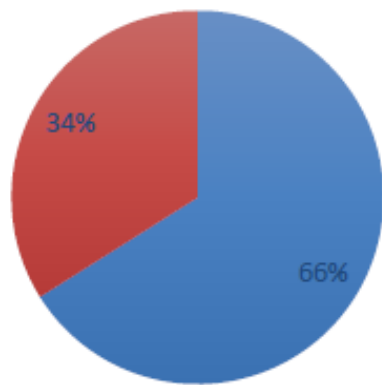

■ 個人的関心 ■ 商談

来場職種比率

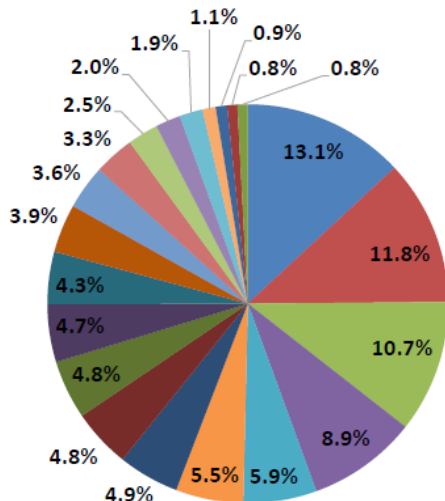

- 卸・流通・商社関連
- 小売業・百貨店・ショッピングモール
- 美容・健康メーカー関連
- ネットショップ・通販関連
- 外食・レストラン関連
- コンサルティング・法律・人材関連
- 医療・福祉関連
- ファッション・アパレル関連
- IT技術・情報システム関連
- 運輸・物流関連
- 給食・中食・配食関連
- 専門店・セレクトショップ関連
- 食品・製造メーカー
- NPO・NGO・各種団体
- 出版・メディア関連
- 農業法人・生産者関連
- 官公庁・公的機関
- 教育・研究機関
- 住宅・建築・店舗資材関連
- ホテル・旅館宿泊関連
- エネルギー事業関連

開催会場 / 東京都立産業貿易センター浜松町館・アクセス

<https://www.sanbo.metro.tokyo.lg.jp/hamamatsucho/access/>



東京都立産業貿易センター浜松町館

所在地: 東京都港区海岸1-7-1



JR	浜松町駅(北口)から約300m 徒歩5分 浜松町駅(北口)から竹芝渡り方向に出て竹芝橋から直進。
東京モノレール	浜松町駅(北口)から約300m 徒歩5分 モノレール池札口を出て隣接する世界貿易センタービル7Fの正堂玄関口を出て右(竹芝橋)方向から竹芝橋方面直進。
ゆりかもめ (東交差)	竹芝駅(北口)から約100m 徒歩2分 竹芝駅北口を出て西口出口から浜松町方面へ直進。
都営浅草線 (地下鉄)	大門駅(北口)から約400m 徒歩7分 大門駅(浜松町方面)からB2出口へ、地上へ出て、浜松町駅(北口)前から竹芝橋方面へ直進。
都営大江戸線 (地下鉄)	大門駅(浜松町方面)から約400m 徒歩7分 大門駅(浜松町方面)からB2出口へ、地上へ出て、JR浜松町駅(北口)前から竹芝橋方面へ直進。

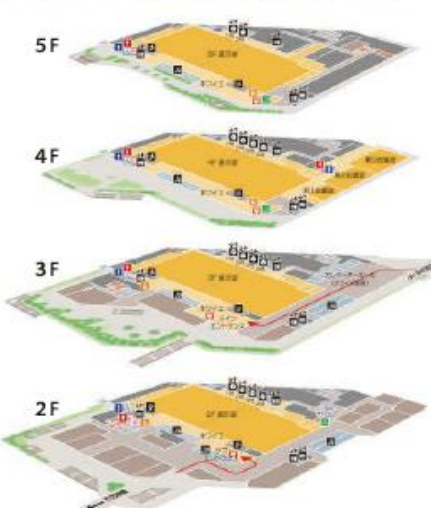

お申込み・
お問い合わせ先

サステナブル★セクション事務局
〒150-0011東京都渋谷区東1-3-1-503

ss@alterna.co.jp

